



ЗВЁЗДОЧКА

МБОУ СОШ с.Кенада, Ванинский район, Хабаровский край

В Ы П У С К № 3 Январь – март 2022

В ЭТОМ ВЫПУСКЕ:

***ЛЕНТА**

СОБЫТИЙ

стр. 2-13

***НЕМНОГО**

ЮМОРА стр.14

***СВОИМИ**

РУКАМИ стр.15

***КРЫМСКАЯ**

ВЕСНА стр.16

*** ПОРАССУЖДА-**
ЕМ стр.17-23

Дорогие наши читатели!

Наконец-то наступила весна, которую мы все так ждали. Солнце светит, птицы поют, вся природа пробуждается от зимнего сна. А с ней и мы! Хочется петь, читать стихи, учиться с новой энергией и, конечно же, улыбаться! Весна... Время вдохновения, грандиозных планов и просто невероятного голубого неба. Весна – это и время для интереснейших событий в нашей школе. Мы продолжаем освещать самые важные и интересные события, стараемся принимать участие в самых разных проектах. Третья четверть – самая длинная в году, да и сил у детей уже не так много, как после летних каникул. Поэтому неудивительно, что школьники испытывают переутомление, от желания идти в школу - не остается и следа. Но скоро наступят каникулы, все отдохнет, наберутся сил и энергии, с позитивным настроением придут в школу. Наша редакция газеты «Звёздочка» желает всем добра, вдохновения и мирного неба!



Верстка: Коноплёв А.

Главный редактор: Ласточкина Т.И.

Архив номеров можно посмотреть на сайте школы:

<http://kenada.edu.27.ru/>

8 февраля - Международный день юного героя-антифашиста.

Они навечно с нами!

*...Вы в сердцах, душе, граните
Продолжаете все жить.
Край родной вам был учитель,
Родина вас будет чтить...*



1 февраля — Международный день родного языка — напоминание о необходимости содействия развитию многонациональности языковой культуры, ее разнообразию и многоязычию.

С 16 февраля по 28 февраля в нашей школе прошла декада родного языка. В рамках которой были проведены следующие мероприятия: конкурс чтецов, викторины, лингвистические переменки, Инсценирование народных сказок, выставка книг в библиотеке, беседы-пятиминутки, конкурсы рисунков, оформление стенда «Сокровищница русского языка», открытые уроки. Все мероприятия прошли на хорошем уровне при активном участии учащихся.



**22 февраля в школе прошли
по классам мероприятия,
посвященные Дню защитника
Отечества.**



ПРО СПОРТ

22 февраля проводились соревнования по волейболу среди старших классов. Команды были смешанные: команда мальчиков и команда девочек.

В непростой борьбе победу одержала команда мальчиков: Коноплев Александр и Клишевич Алексей.

Команда девушек заняла 2 место: Усманова Зульфия, Серба Марина, Савицкая Виктория, Донец Арта, Утенышева Яна и Доровских Олеся.





7 марта в школе прошли по классам мероприятия, посвященные Международному женскому дню.





*10 марта
2022 года в
16 часов школа*



приняла участие в акции «Единый день сдачи ЕГЭ родителями», инициатором которой является Федеральная служба по надзору в сфере образования и науки и которая в 2022 году проходит в шестой раз. В акции принимали участие родители будущих выпускников. В этот день папы и мамы получили возможность поменяться местами со своими детьми и пройти всю процедуру ЕГЭ, от прохода в экзаменационный пункт до получения своих результатов. В 2022 году им был предложен вариант ЕГЭ по русскому языку, дающий представление об экзаменационных заданиях разных типов.



НЕДЕЛЯ МАТЕМАТИКИ

С 18 марта 2022 года по 25 марта в школе прошла неделя математики.

Началась эта неделя с международного Дня числа π , который принято отмечать 14 марта. В этот день были проведены математические переменки для всех учащихся школы, на которых ребята разгадывали ребусы, головоломки о числе π , участвовали в соревновании «Кто запомнит больше знаков бесконечного числа π ?» и лингвистических конкурсах с числом π .

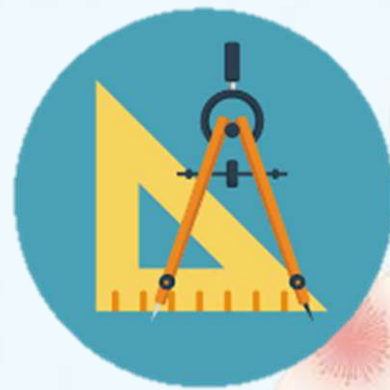

В течение недели были проведены занятия внеурочной деятельности по занимательной математике в 8 и 9 классах, «Математический бой» между учащимися 5 и 6 классов. В начальной школе прошли конкурс чтецов стихотворений «Математика важна, математика нужна» и конкурс рисунков «Живая цифра», среди учащихся 5–11 классов — конкурс газет «Занимательная математика» и конкурс кроссвордов и задач. Кроме того в рекреациях школы были оформлены стенды «МИР МАТЕМАТИКИ» для учащихся 5–11 классов и «СТРАНА МАТЕМАТИКИ» для учащихся начальной школы с интересными сведениями из истории математики и биографии известных математиков, фактами из мира математики и занимательными заданиями. В конце недели были подведены итоги конкурсов. Все активные участники были отмечены грамотами и дипломами.



НЕДЕЛЯ МУЗЕЯ

С 28 марта по 2 апреля прошла неделя «Музей и дети». Прошли следующие мероприятия:

- кинопросмотр «Мой край»
- игра-путешествие «Путешествие по родному краю»
- виртуальные походы по изучению памятников истории и культуры
- музейный видео-урок «Край дальневосточный»
- викторина «Знатоки Хабаровского края»



Порассуждаем

Мой язык-русский. Я говорю на русском языке, потому что живу в России. Мои родственники говорят на русском языке. Наш язык могуч, певуч, красив и является гордостью! Для меня русский язык—родной, он со мной с самого раннего детства. Я люблю русский язык, как и мою родину Россию. Я горжусь, что я русский.

Губанов Игорь, ученик 8-го класса

Для меня родной язык - это русский. Я родилась в стране, в которой говорят на этом языке. Мои родители тоже говорят на русском. Русский язык-это нечто большее, чем просто речь. Под речью скрывается культура и обычаи наших предков. Тургенев говорил: «Русский язык великий и могучий». Именно через сказки и стихотворения наших поэтов мои родители развили во мне любовь к моему языку. С возрастом, становясь старше, я понимала, какой богатый и многогранный может быть русский язык.

Родной язык-это моя гордость и сокровище. Я считаю, что человек, который грамотно владеет своей речью, культурный и образованный. А в современном обществе таких осталось немного.

Савицкая Виктория, ученица 8-го класса

ИНТЕРЕСНОЕ.

26, 27 марта 2022 г. в городе Советская Гавань и поселке Юлия Алексеевна приняла участие в молодежном образовательном форуме «Пред-Амур-Восток», на котором собралась активная молодежь районов и в течение двух дней вела продуктивную работу по разработке идей, способствующих решению различных задач районов, улучшению жизни на территории.

Работа по поиску проблем районов велась по следующим направлениям: «Семейные ценности», «Здоровый образ жизни», «Социальное предпринимательство».

В первый день форума участники прослушивали образовательные лекции о медиа и инфо сопровождении от представителей Краевого Центра управления регионом, посетили лекции о написании проектов, а также линейку мастер-классов от организаторов форума.

На второй день группы представили свои идеи по развитию района в виде презентаций, рассказали о личных представлениях по решению проблем жителей в своих поселениях.

Эксперты, глава Ванинского района А. Наумов, заместитель главы администрации района по экономике и финансам С. Хоменко дали каждому совет по реализации идеи, некоторые проекты взяли под личный контроль.

Самых активных участников форума, пригласили на основной форум «Амур», который запланирован на сентябрь 2022 г.



Третья четверть завершена!

Вот и подошла к концу уже третья четверть учебного года, принеся нам свои новые радости и заслуженные победы. Каждый её день был ярким, насыщенным событиями школьной жизни и, безусловно, есть что вспомнить! В актовом зале школы состоялась общешкольная торжественная линейка, на которой были подведены итоги четверти. Чествовали всех учащихся, которые отличились в конкурсах, спортивных и творческих делах школьного и муниципального уровней. Также были награждены классы, победившие в различных традиционных школьных мероприятиях. По итогам четверти выдали грамоты отличникам и хорошистам. Поздравляем ребят не только с победами и достижениями, но и с предстоящими весенними каникулами! Желаем солнечных дней и хорошего настроения!



Умеем творить!

30 марта 2022 г. в МБОУ ДО ЦВР «Радуга» проходил конкурс профессионального мастерства «Абилимпикс». В номинации «Бисероплетение» ученица 9 класса Доровских Олеся принимала участие от нашей школы. Экспертом была учитель технологии, ИЗ Харламова Е.С. Олеся выполнила все поставленные задачи и получила награду — диплом участника и сладкий приз.





Урок "Основы православной культуры". Учительница:

- И помните, дети! Те, кто будет учиться на "4" и "5", попадут в рай.

А те, кто будет учиться на "2" и "3", - в ад!

Вовочка:

- Мариванна, а что, закончить школу живым нельзя?



СВОИМИ РУКАМИ

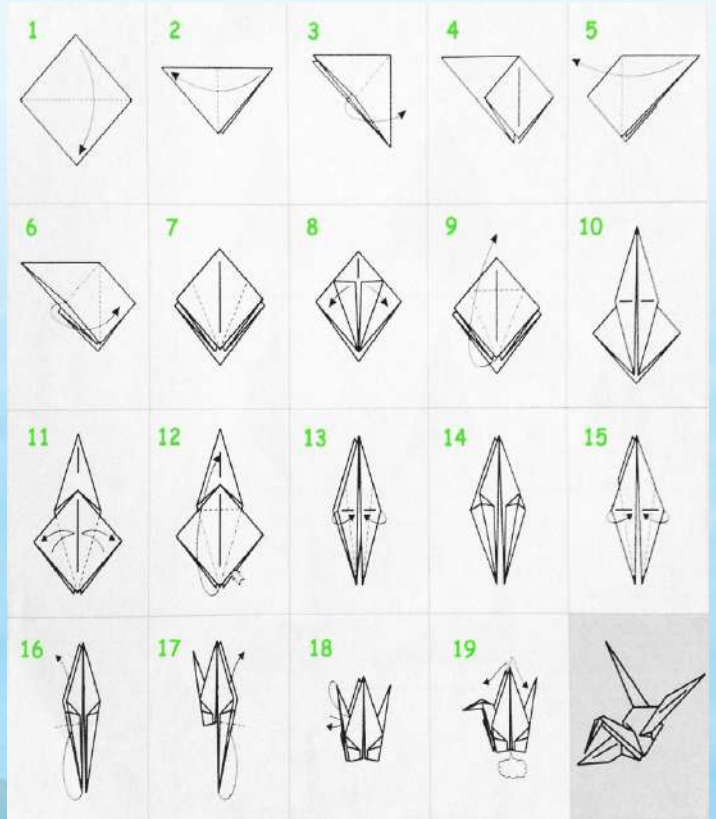
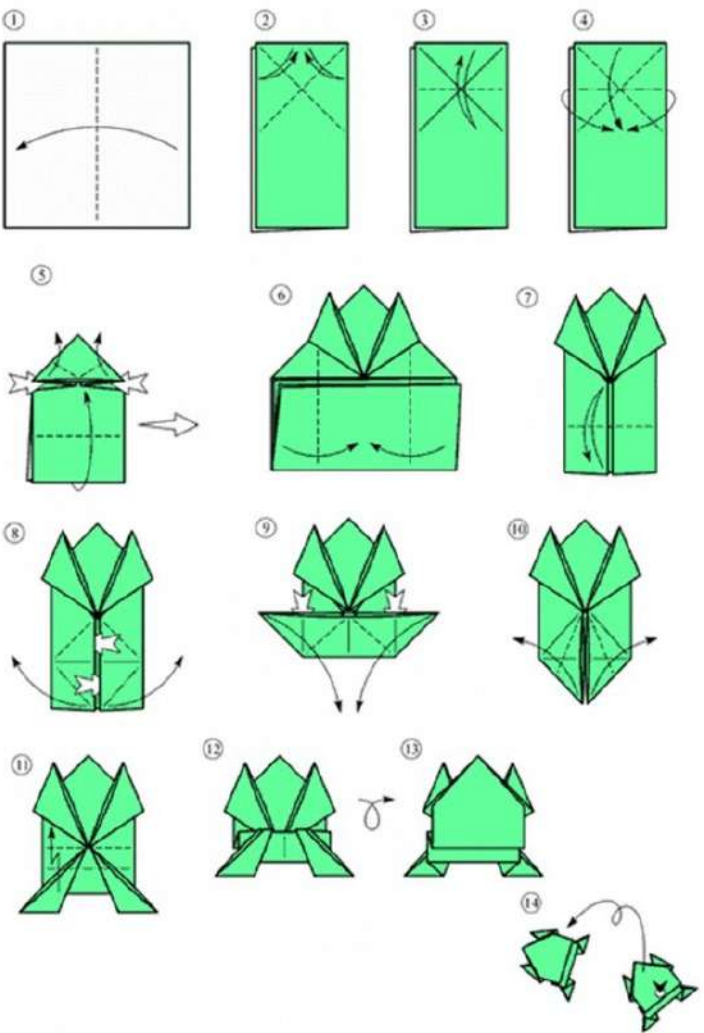
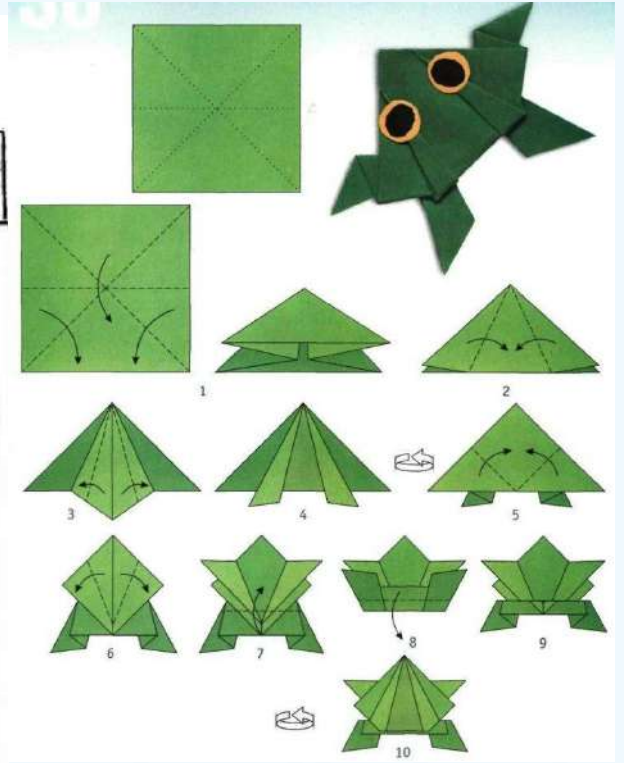
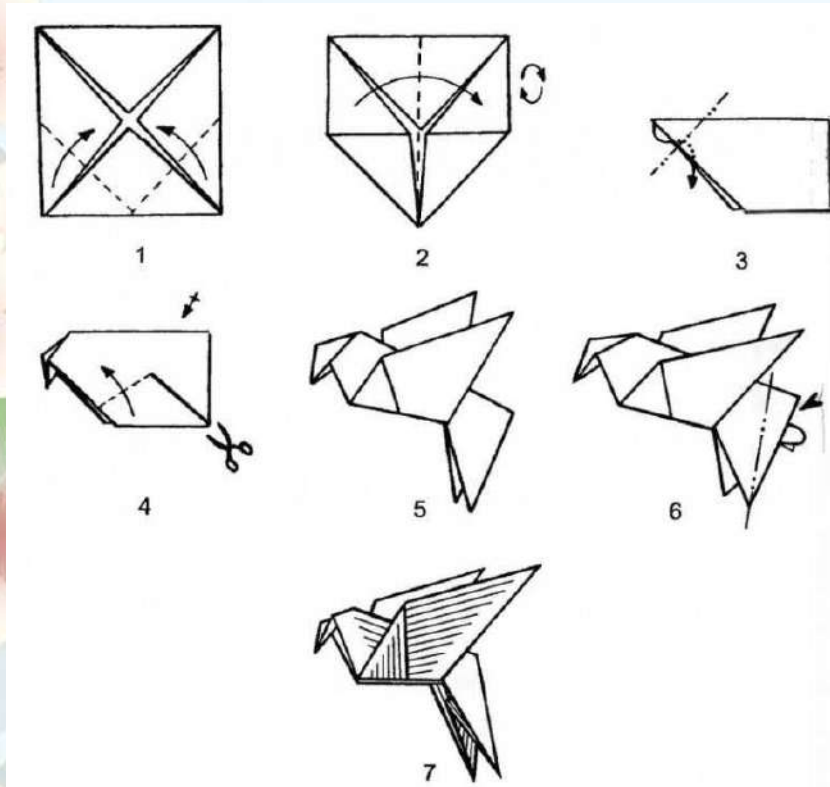

«Вернувшись домой...»

Крым и его достопримечательности



В 2014 году республика Крым и город Севастополь были вновь включены в состав субъектов РФ.

С этих пор 18 марта отмечается День воссоединения Крыма с Россией. Крымский полуостров — одно из красивейших мест на земле. Море, шумные водопады,

горы и таинственные пещеры — нетронутая цивилизацией природа, чарует и манит.

Крым многие знают как полуостров отдыха: шум морской воды, мягкий пляжный песок под ногами, воздух, пропитанный свежестью и жизнью. Кстати, о жизни! В Крыму есть самое чистое море, не познавшее грязи от производств и туристов. Находится оно в районе природного заповедника Тарханкут, отдалённого от пыльных заводов и городов. Туристов немного, так что, если хотите тишины и чистого воздуха, берите курс в эти места. Может быть, вы предпочитаете подняться выше, чтобы увидеть неограниченную гладь моря, красивые закаты и рассветы. Тогда вам точно понравится мыс Хамелеон. Он и правда, чем-то напоминает тело этой ящерицы, к тому же он способен менять свой цвет. По наблюдению очевидцев, это может происходить до 20 раз за день! Ну, где вы ещё такое увидите?



Если вы любитель кинематографа, и вам хотелось бы оказаться там, где проходило действие одного из советских фильмов, например, фильма «Всадник без головы» или «Пятнадцатилетний капитан», или «Деловые люди», в Крыму вы точно найдёте такую локацию. Во всех этих произведениях кинематографа мелькает скала Ак-Кая, завораживающее величественное место. Эта местность напоминает Дикий Запад, поэтому у фотографов такой пейзаж очень ценится для съёмок.

Смею предположить, что вы можете оказаться тем человеком, который рассматривает поездку в Крым, чтобы просто отдохнуть и полежать на пляже. Тогда советую вам поехать в синюю бухту. Дикий пляж, чистая прозрачная вода, красивые растения, острые скалы. Дикая природа всегда имеет свой шарм и завораживает.

Крым — сказочное место! Великолепные пейзажи, живая дикая природа, ласковое море мало кого оставят равнодушным.

Коноплёв А.



Порассуждаем

Писать статьи может каждый!

1. Почему я это делаю?

В мире есть очень много интересных тем, которые мы можем обсудить. Но многие не знают об их существовании. И тут приходят на помощь статьи в научно-популярных журналах для детей. Мне нравится их писать, потому что в них можно выразить свое мнение, поделиться с окружающими информацией и самой узнать что-то новое.

2. Какие есть журналы и газеты для школьников?

В России издается большое количество научно-популярных журналов для детей и подростков, которые вы можете купить в ларьке или подписаться на них на Почте. Они бывают в бумажном формате и в электронном (пдф).

Наиболее популярные и известные журналы: «Квантик»,
«Юный

натуралист», «ЧиП – Чудеса и приключения детям», «Мурзилка», «Эрудит», «Костёр», «Филя». Все они красочно оформлены и содержат полезную информацию в доступном, интересном формате. Почти все эти журналы есть в нашей сельской библиотеке в 5 минутах ходьбы от школы.

3. Как выбрать тему для статьи?

Во-первых, тема должна быть интересна для вас самих. Когда скучно автору текста, то будет скучно и читателю. Во-вторых, тема должна быть интересной и для большого числа читателей. Нужно ориентироваться на интересны аудитории. Пример: если ты пишешь о квантовой физике, а твоим друзьям интересны аквариумные рыбки или попугайчики, то вряд ли у твоей статьи будет большое количество читателей.

Порассуждаем

4. Как составить статью?

После того, как вы выбрали тему, нужно собрать о ней достоверную информацию. Пользуйтесь проверенными источниками. К сожалению, в Интернете очень много ложной информации. Она есть и во многих несерьезных детских журналах. Научитесь фильтровать данные. Вам помогут энциклопедии. К примеру – Детская энциклопедия.

Когда вы собрали информацию, ее нужно скомпоновать в текст, у которого будет введение, основная часть и заключение. Введение должно заинтриговать читателя, основная часть раскрыть тему, а заключение подвести итоги.

5. Как опубликовать статью?

Подберите подходящий по тематике журнал. Не стоит слать текст про попугайчиков в журнал про шахматы, только если ваш пернатый любимец не гроссмейстер. Узнайте, печатает ли журнал детские статьи. Найдите адрес журнала и вышлите тест. Лучше всего на электронную почту. Ждите ответа.

6. Это может каждый!

Каждый из вас может стать автором статьи и не одной. Нужно только желание и немного усилий. Свои первые труды вы можете послать в нашу школьную газету. Удачи!

Юные журналисты.



ДОРОГА К ЧТЕНИЮ

Каждый из нас хоть раз в жизни держал в руках книгу. Я же стараюсь не выпускать их из рук надолго. Открывая новое произведение, оказываюсь в интересном для себя мире, в необыкновенной истории. И путешествую по нему, перелистывая страницы. Но среди книг, как и среди людей, можно попасть в хорошее и в дурное общество.

Ко всемирному Дню писателя я решила собрать для наших читателей ТОП-5, по моему мнению книг, которые понравятся каждому.

1: «Вино из одуванчиков» - Рэй Брэдбери. Повесть о том, как в вымышленном городе братья Дуглас и Том вместе со своими родственниками, соседями и друзьями проводят три летних месяца, которые являются незабываемыми для них. Эта книга наполнена теплом и радостью. Она напоминает нам о том, что счастье есть и в мелочах.

2: «Над пропастью во ржи» - Джером Сэлинджер. Роман написан от лица шестнадцатилетнего мальчика Холдена, который находится на лечении в клинике. Он рассказывает истории о своей болезни, о проведённой зиме и о многом другом, что происходит в его жизни. Книга читается очень легко. Она раскрывает тему взросления человека, поиска своего места в жизни и противостояния общественным нормам.

Почитаем

3: «Жизнь взаимы, или У неба любимчиков нет» - Эрх Мария Ремарк. Главный герой Клерфэ – беззаботный автомобильный гонщик влюбляется в прекрасную Лилиан, которая больна туберкулезом. Эта история любви девушки, вырывающей свою жизнь из «лап смерти» и мужчины, который позволяет подвергать себя риску. Книга заставляет задуматься не только о жизни, какая она есть, а ещё о многом другом – дружбе, любви, смерти.

4: «Униженные и оскорбленные» - Ф.М.Достоевский. Роман написан от лица двух персонажей. Сначала повествование идет от молодого писателя Вани, многие подробности жизни которого являются для писателя автобиографичными. Ветвь меняется, и роман начинается от лица тринадцатилетней Елены (Нелли), которую Ваня спасает из рук жестокой опекуны и селит у себя. Весь сюжет крутится вокруг любовного «многоугольника» и взаимоотношения детей и родителей. Роман показывает общество и его проблемы того времени.

5: «Гранатовый браслет» - А.И. Куприн. В день своих именин княгиня Вера Николаевна Шеина получила от своего давнего анонимного поклонника в подарок золотой браслет с пятью крупными гранатами-кабошонами. Но, будучи замужем, она посчитала себя не вправе получать подарки от посторонних мужчин и попросила мужа и брата вернуть его отправителю. Эта трагическая повесть о редкой безвозмездной и безответной любви.

ЧИТАЙТЕ!

Статья «Огонь под контролем»

Уже с древних времён человек научился использовать силу огня для осуществления простейшей бытовой деятельности, будь то готовка еды или изготовление орудий труда. И хотя в течение многих веков люди прогрессировали и развивали промышленность, нужда в огне не утратила своего значения. Общество всё ещё пользуется плитами, печами и остальной подобной техникой, но порой огонь выходит из-под контроля: случаются пожары, аварии. И сегодня мы рассмотрим некоторые причины возникновения пожаров и способы их предотвращения.

Испокон веков первой причиной возникновения пожаров было и есть неаккуратное обращение с огнём. Пренебрежение силой этого явления вело к печальным последствиям: выгорали и уничтожались целые деревни, города, гибли люди, домашний скот. Если же раньше общество редко задумывалось над тем, где «ставить лучину», то в наши дни политика аккуратного обращения с огнём более развита.

Второй причиной возникновения пожаров, уже более современной, является неисправность бытовой техники, такой как утюги, чайники и многое другое.

Очень часто купленная за малые деньги или подержанная техника служит недолго, и её эксплуатация может привести к возгоранию. Поэтому не стоит экономить на приборе, если хотите, чтобы он служил вам дольше и безопаснее, нежели его дешевые аналоги.

Но поломка может появиться и в дорогостоящей технике. В таком случае, следует обратиться к специалисту или, непосредственно, к производителю для ремонта по гарантии.

Таким образом, мы сделали характеристику двух самых распространённых причин возникновения пожаров и способы их предотвращения, предупреждения.

Я считаю, что данная информация обязательна к агитированию с начала обучения в школе, ведь каждый человек уже с ранних лет должен знать, что огонь — это не игрушка, и что с ним надо обращаться аккуратно. Берегите себя и своих близких!

Коноплёв А.

Сказка «Спички детям - не игрушки!»

В небольшом городишке на улице Пожарная жила большая семья. В ней были: бабушка и дедушка, мама и папа, два счастливых шаловливых мальчугана, Миша и Костя, животные: кот Матрос, которому Костя сбрил усы, пёс Барбос, которому Миша покрасил хвост в ярко-красный цвет, пока все спали. Дети бегали, прыгали, шумели. Вся семья, в том числе и животные, ругали Костю и Мишу.

Как-то раз в тёплый, солнечный летний день мальчики заболели, так как съели почти всё мороженое. Родители хмуро смотрели на проказников и в тот же момент думали, кого же оставить с ними на день. Прошло минут пять – десять, семья решила, что Матрос и Барбос вполне могут справиться с этой задачей. Где-то к девяти часам утра родители ушли на работу.

Мальчики поджидали, пока мама и папа уедут. Как только родители закрыли дверь, дети принялись играть в догонялки. Играя, ребята разбудили кота и пса, но Костя и Миша этого не замечали и продолжали бегать по всей квартире, кричать. Тогда животные принялись их успокаивать. Они хотели позвонить родителям, но мальчики обхитрили их, прикрепили на скотч к потолку телефон. Тогда Барбос позвал Матроса с собой на кухню разработать план, как мальчуганов отвлечь от бега и крика. Но в тот момент Костя и Миша нашли спички, спрятанные родителями в шкафу. Ребята знали, что со спичками шутить нельзя. Но интерес взял верх! Мальчишки решили построить спичечный домик. Когда объект был создан, Мишка предложил посмотреть, как будут гореть спички, и поджёг одну из них. Они увидели, как загорелся домик и рядом стоящая игрушечная машинка. Миша и Костя испугались, спрятались под стол. Пока ребята там сидели, огонь уже поглотил весь ковёр!

Животные учуяли запах гари и побежали к ребятам. Матрос и Барбос увидели, как мальчики прячутся под столом, а огонь быстро движется к ним. Тогда кот увёл мальчиков на улицу, а пёс пытался достать телефон, чтобы позвонить в Службу Спасения. Матрос стал поливать водой огонь. Пожар всё не утихал! Решили позвать на помощь соседей. Вскоре пришел дядя Леша и тётя Настя. Сосед достал телефон, позвонил и вызвал пожарных, а соседка тушила огонь. Барбос нашел все важные документы, Матрос вывел всех на улицу из квартиры. Быстро приехали пожарные и потушили огонь. Неожиданно приехали родители и увидели жуткое зрелище. Мама заплакала. Папа расстроился. Но все были счастливы, что дети остались живы. Родители приняли решение наказать мальчиков за то, что те баловались с огнем. Ведь спички детям не игрушки!!! Последствия пожара могли привести к плачевному.

А вот бабушка и дедушка заставили извиняться перед животными. Костя и Миша, конечно, попросили прощения, поняли, что игра со спичками – это не шутка!

Подлозная М.